

NAMYSLO

BIEDRZYCHOWICE 96A

48-250 GŁOGÓWEK

☎ + 48 694 44 88 37

✉ biuro@namyslo.pl

EXACT



AGREGAT TALERZOWY



FESTPLATTENAGGREGAT



DISK AGGREGATE



UNITÉ DE DISQUE



ДИСКОВЫЙ БЛОК



Bedienungsanleitung

BIEDRZYCHOWICE 2020

DEKLARACJA ZGODNOŚCI

DECLARATION OF CONFORMITY
DICHIARAZIONE DI CONFORMITÀ

008/PM/20



NAMYSLO Damian Namysło
Biedrzychowice 96A, 48-250 Głogówek
Ust-IdNr.(NIP): PL 755-184-91-20, Regon: 369058315

Oświadczamy, że produkowany przez nas wyrób

We affirm that product manufactured by us

Affermano che e prodotto da noi

Nazwa: **BRONA TALERZOWA**

Name:

Nome:

Typ/model: **EXACT**

Type/model:

Tipo:

Spełnia wymogi następujących norm i norm zharmonizowanych:

Is in accordance with the following harmonized standards:

E in conformita delle seguenti norme:

oraz spełnia wymogi zasadnicze następujących dyrektyw:

And is in accordance with the following directives:

A conforme alle seguenti directive:

2006/42/WE Dyrektywa Maszyn

2006/42/WE Machinery Directive

2006/42/WE Le direttiva macchine

EN ISO 12100-1:2003 Bezpieczeństwo maszyn - Pojęcie podstawowe, ogólne zasady projektowania - Część 1: Podstawowa terminologia, metodyka

EN ISO 12100-1:2003 Safety of machinery - Basic concepts, general principles for design - Part 1: Basic technology, methodology

EN ISO 12100-1:2003 Sicurezza del macchinario - concetti di base, principi generali di progettazione - Parte 1: Concetti fondamentali e metodologia

89/686/EWG Dyrektywa Środków Ochrony Indywidualnej PPE

89/686/EWG Personal Protective Equipment (PPE) Directive

89/686/EWG Directiva DPI



NAMYSLO
Damian Namysło

Biedrzychowice 96A, 48-250 Głogówek
NIP: 755-18-49-120 / REGON: 369058315
Tel. 694 44 88 37

DAS INHALTSVERZEICHNIS

1. Allgemeine Information	4
2. Grundsätze zicherer Arbeit	6
2.1. Kombination des Verdichters mit dem Traktor	8
2.2. Hydrauliksystem	8
2.3. Wartungs-und Reparaturarbeiten.....	9
2.4. Straßentransport.....	10
3. Warn-und Informationsgrafiken	11
4. Der Zweck des Aggregats	12
5. Beschreibung des Scheibengrubbers	12
5.1. Scheibengrubber Version 3 m	13
5.2. Scheibengrubber Versionstarr 4 m	14
5.3. Scheibengrubber Version 4 m, 5 m, 6 m.....	15
6. Arbeite mit dem Aggregat	16
6.1. Anschluss des Aggregat an den Traktor	16
6.2. Flügelschloss.....	16
6.3. Hydrauliksystem	17
6.4 Gesamtanpassung	17
6.5 Straßentransport	18
7. Hauptabmessungen	19
7.1. Scheibengrubber Version 3 m	19
7.2.Scheibengrubber Version starr 4 m.....	20
7.3.Scheibengrubber Version 4 m, 5 m, 6 m	21
8. Technische Eigenschaften	22
9. Fehlerbehebung	24
10. Technischer service und Lagerung	24
11. Demontage und Kassation	25
12.Garantiekarte	26
13. Die Notiz	28

1. Allgemeine Information

NAMYSLO Damian Namysło gratuliert zum Kauf eines modernen EXACT-Aggregats. Wir sind davon überzeugt, dass der Verdichter die Erwartungen des Kunden erfüllen wird.

Zum Zeitpunkt des Kaufs erhält der Benutzer eine komplette Maschine, die im Werk montiert und einsatzbereit ist.

Für eine ordnungsgemäße und sichere Verwendung empfehlen wir Ihnen, diese Bedienungsanleitung sorgfältig zu lesen.

Das Handbuch ist ein wesentlicher Bestandteil der Maschine und sollte für die zukünftige Verwendung aufbewahrt werden. Das Handbuch enthält einen Maschinenteilekatalog und eine Garantiekarte.

Die korrekte Verwendung der Maschine zusammen mit angemessener Wartung, Schmierung und Lagerung erleichtert es, sie in gutem Zustand und betriebsbereit zu halten.

Die Maschine wurde unter Berücksichtigung aller Anforderungen in Bezug auf ihre sichere Verwendung gemäß den geltenden Normen konstruiert und hergestellt. Es ist jedoch erforderlich, alle Empfehlungen in der Betriebsanleitung und die geltenden gesetzlichen Bestimmungen zur Verwendung der Maschine einzuhalten.

Es ist zu beachten, dass trotz der Anwendung von Lösungen, die alle Anforderungen nationaler und internationaler Standards im Bereich Ergonomie und Gebrauchssicherheit erfüllen sollen, Risiken, die beispielsweise mit dem Restrisiko verbunden sind, sowie Situationen, die während der Arbeit nicht vorhergesagt werden können, nicht ausgeschlossen werden können.

Der **EXACT-Aggregat** kann auf leichten, mittelschweren und mittelfesten Böden auf ebenen, steinigen Feldern mit Gefällen von bis zu 12 ° arbeiten.

Die Verwendung des Verdichters für andere Zwecke wird als unsachgemäße Verwendung verstanden.

Weitere Informationen zu den Nutzungsregeln und Ersatzteilen erhalten Sie auf der Website: **www.namyslo.pl**, direkt oder telefonisch bei **NAMYSLO Damian Namysło** oder im Maschinenverkauf.

Abweichungen von den Anforderungen des Herstellers und den geltenden gesetzlichen Bestimmungen, einschließlich Änderungen am Maschinendesign, werden ohne Zustimmung des Herstellers als nicht konforme Verwendung unter Verwendung von nicht originalen Ersatzteilen verstanden.

Damian Namysło haftet nicht für Schäden, die zu diesem Zeitpunkt entstehen.

Der Hersteller behält sich das Recht vor, mit **IBMER** und **PIMR** vereinbarte bauliche, technologische und Ausstattungliche Änderungen vorzunehmen. Diese Änderungen werden fortlaufend in Form von Anhängen in die Gebrauchsanweisung und Wartung aufgenommen.

Das Produkt ist durch ein Typenschild am Balken des Hauptrahmens des Verdichters gekennzeichnet.

Das Typenschild enthält folgende Daten:

- Name und Anschrift des Herstellers,
- Maschinename,
- Maschinentyp,
- Baujahr,
- Ordnungsnummer,
- Gewicht,
- KTM-Symbol



Abbildung 1. Typenschild

2. Grundsätze sicherer Arbeit

Um Gefahren zu vermeiden, lesen Sie vor der Verwendung der Maschine diese Bedienungsanleitung und beachten Sie die folgenden Anweisungen:



Der Betrieb und die Verwendung der Maschine dürfen nur einer Person anvertraut werden, die über die entsprechenden Qualifikationen verfügt, die sie zur Arbeit mit landwirtschaftlichen Traktoren berechtigen, und die diese Betriebsanleitung gelesen hat. Der Betrieb sollte nur vom Boden aus durchgeführt werden, nachdem die Maschine auf eine ebene, gehärtete Oberfläche abgesenkt wurde.



Das Aggregat sollte gemäß den Anweisungen in der Bedienungsanleitung korrekt an den Traktor angeschlossen werden und die Verbindungselemente mit werkseitig hergestellten Stiften und Splinten sichern.



Stellen Sie vor dem Starten des Verdichters sicher, dass sich keine umstehenden Personen, insbesondere Kinder, an Objekten befinden, die eine Bedrohung darstellen können. Nur der Bediener darf sich im Arbeitsbereich des Geräts aufhalten.



Achten Sie vor dem Gebrauch der Maschine auf ihren technischen Zustand, insbesondere auf die Art und Weise, wie einzelne Arbeitseinheiten angebracht und das (hydraulische) System an den Traktor angeschlossen werden. Überprüfen Sie, ob alle Komponenten ordnungsgemäß funktionieren.



Verwenden Sie keine Maschine, die technisch nicht funktionsfähig ist!



Verdichterarbeitseinheiten können gefährlich sein, können jedoch aufgrund ihrer Funktionen nicht geschützt werden. Während der Arbeit muss der Bediener sicherstellen, dass sich keine Umstehenden in der Nähe des Arbeitsaggregats befinden. Stellen Sie eine gute Sicht auf den Bereich um das Gerät sicher. Der Sicherheitsabstand zum Arbeitsverdichter beträgt 5 m.



Wenn Sie mit dem Verdichter arbeiten, halten Sie den Traktor bei Gefahr für Bediener oder Umstehende sofort an, stellen Sie den Motor am Traktor ab, senken Sie die Maschine in die Ruheposition und ziehen Sie die Handbremse an.



Der Bediener des Verdichters sollte während der Arbeit festgezogene Kleidung tragen. Lose Kleidungsstücke können sich in rotierenden Gegenständen verfangen, was den Bediener gefährdet.



Der Verdichter darf bei abgesenkter Maschine nicht rückwärts bewegt werden.



Es ist verboten, Personen an der Maschine sowie Gegenstände zu transportieren, die nicht zur Ausrüstung des Verdichters gehören.



Es ist verboten, die Traktorkabine zu verlassen, während sich der Verdichter bewegt.



Bevor Sie den Traktor verlassen, senken Sie die Maschine auf den Boden, stellen Sie den Motor des Traktors ab und ziehen Sie den Schlüssel von der Zündung ab. Lassen Sie die Maschine nicht am Hang stehen.



Es ist verboten, bei laufendem Motor zwischen Traktor und Maschine zu gelangen, und wenn dies nicht durch Anziehen der Feststellbremse und Platzieren von Keilen unter den Rädern gesichert ist.



Der Betrieb des Verdichters ist nur zulässig, wenn die Sicherheitsvorrichtung ordnungsgemäß funktioniert.



Der Hersteller haftet nicht für Schäden, die durch fehlerhaften Betrieb der Maschine, fehlerhafte oder ungenaue Einstellung, Verwendung der Maschine entgegen dem Verwendungszweck, Verwendung von nicht werkseitigen Ersatzteilen, Einführung von Änderungen in der Struktur durch den Benutzer ohne Rücksprache mit dem Hersteller entstehen.



Wenn Beschriftungen und Schilder an der Maschine beschädigt oder unleserlich werden, sollten sie sofort durch neue ersetzt werden (beim Hersteller oder an der Verkaufsstelle bestellt).



Die Erfüllung der Anforderungen für die Verwendung der Maschine, den Betrieb und die Reparatur gemäß den Anweisungen des Herstellers und deren strikte Einhaltung ist eine Bedingung für die ordnungsgemäße Verwendung.



Die Nichtbeachtung der oben genannten Regeln kann zu Gefahren für den Bediener und umstehende Personen sowie zu Schäden am Verdichter führen. NAMYSLO Damian Namysło haftet nicht für daraus resultierende Schäden.

2.1. Kombination des Verdichters mit dem Traktor



Stellen Sie vor dem Anschließen oder Trennen des Verdichters mit dem Dreipunktgestänge sicher, dass sich die Traktorsteuerhebel in einer Position befinden, in der das unbeabsichtigte Anheben oder Absenken der Hubarme nicht erfolgt.



Stellen Sie beim Anschließen der Maschine an ein Dreipunktgestänge sicher, dass sich die Verbindungssysteme in derselben Kategorie befinden.



In der Verbindungszone der Verbindung besteht die Gefahr des Quetschens oder Schneidens. Beim Starten des Lifts darf sich niemand zwischen Maschine und Traktor befinden.

2.2. Hydrauliksystem



Stellen Sie beim Anschließen der Hydrauliksystemschläuche an den Traktor sicher, dass kein Druck im System vorhanden ist. Wenn Sie jedoch das System trennen, senken Sie die Maschine auf den Boden, reduzieren Sie den Druck und stellen Sie den Motor ab.



Steckdosen und Stopfen des Hydrauliksystems sollten ordnungsgemäß gekennzeichnet sein, um Fehler beim Anschließen zu vermeiden. Ein falscher Anschluss der Schläuche kann zu einer Gefahr für den Bediener führen. Beim Austausch von Installationen müssen neue Hydraulikschläuche dieselben technischen Spezifikationen aufweisen wie die ersetzten.



Undichtigkeiten des Hydrauliksystems sollten mit den verfügbaren Methoden beseitigt werden, die keine Gefahren darstellen.



Das Einspritzen von unter Druck stehender Hydraulikflüssigkeit kann zu Verletzungen führen und eine ernsthafte Bedrohung für den Bediener darstellen. Bei Verletzungen sofort einen Arzt konsultieren.



Hydraulisch abgesenkte Elemente können ihre Position nur ändern, wenn sich keine Umstehenden, Objekte oder Geräte (z. B. Stromleitungen) in ihrer Reichweite befinden, die eine Bedrohung darstellen können.



Altöl und -fett sollten gemäß den geltenden gesetzlichen Bestimmungen zu geeigneten Stellen (Raffinerien, Tankstellen) gebracht werden, an denen Schmiermittel gesammelt werden.

2.3. Wartungs – und Reparaturarbeiten



Korrekturmaßnahmen können von einer Person mit entsprechenden Qualifikationen durchgeführt werden.



Wartungs- und Reparaturarbeiten, bei denen die Maschine an den Traktor angeschlossen werden muss, sollten bei angezogener Handbremse und ausgeschaltetem Motor am Traktor und an der Maschine durchgeführt werden.



Bei Wartungs- oder Reparaturarbeiten ist es verboten, unter die Maschine zu gelangen, die sich in der Ruheposition befinden muss.



Ersetzen Sie beschädigte Teile durch neue. Die Demontage und Montage von Teilen im Verdichter kann von einer entsprechend geschulten Person mit geeigneten Werkzeugen durchgeführt werden.



Schrauben und Muttern sollten regelmäßig überprüft und festgezogen werden.



Lose Komponenten zur Reparatur oder Inspektion müssen ordnungsgemäß wieder angebracht werden.



Verwenden Sie bei Arbeiten mit scharfen Teilen geeignete Werkzeuge und Handschuhe.



Verwenden Sie bei Arbeiten mit scharfen Teilen geeignete Werkzeuge und Handschuhe.



Verwenden Sie beim Austausch von Teilen Originalersatzteile mit denselben technischen Spezifikationen.

2.4. Straßentransport



Beachten Sie beim Befahren öffentlicher Straßen die geltenden Gesetze zur Verkehrssicherheit, Fahrzeugbeleuchtung und Maschine.



Während der Fahrt ist zu beachten, dass das Aggregat die Transportbreite von 2,5 m überschreitet und eine Bedrohung für Personen und Tiere darstellen kann, die während der Transportfahrten vorbeigefahren sind.



Auf öffentlichen Straßen darf es sich nur mit in Transportposition verschränkten Armen bewegen, die mechanisch gegen unbeabsichtigtes Entfalten gesichert sind.



Für das Fahren auf öffentlichen Straßen muss der Verdichter mit Beleuchtungsvorrichtungen und geeigneten Schildern für langsam fahrende Fahrzeuge ausgestattet sein.

3. Warn – und Informationsgrafiken

Die Aggregat EXACT ist werkseitig mit folgenden Grafiken gekennzeichnet:

Sicherheitssymbol (Zeichen)	Bedeutung des Symbols (Zeichens)	Position auf der Maschine
	Lesen Sie die Bedienungsanleitung	Der zentrale Balken des Aggregatrahmens
	Den Motor abstellen und den Schlüssel abziehen bevor Sie mit der Aktivität beginnen Service oder Reparatur	Der zentrale Balken des Aggregatrahmens
	Quetschung deine Finger	Aggregatrahmenscharnier
	Quetschung – das äußere Grubber – Segment	Linker / rechter Seitenarm Generator
	Zehen quetschen oder Füße	Aggregatrahmen

Tabelle 1. Warn – und Informationsgrafiken

4. Der zweck des Aggregats

Der EXACT wurde entwickelt, um verdichtete Böden, die vor dem Winter gepflügt wurden, tiefer zu lockern und zu mischen. Wir schneiden Furchen, zerbröckeln Mist und zerstören Rasen auf Brachland.

Das Aggregat ist besonders nützlich, wenn durchnässte Furchen geschnitten und zerkleinert, grüne Düngemittel zerkleinert und Mineraldünger mit Erde gemischt werden.

Es kann auch für den Stoppelanbau verwendet werden, aber unter der Bedingung, dass das Feld nicht kultiviert wird und das Schneiden des Graslandes keine besseren Bedingungen für seine Entwicklung schafft.

Die Arbeitselemente des Aggregats sind zwei Scheibenreihen, eine Reihe der Zehenegge und optional: ein Rohrschaft, ein Zahnschaft, ein V-Ring.

Die Einstellung der Arbeitstiefe des Aggregats erfolgt durch Drehen des Trägersatzes mittels eines Hydrauliksystems.

Die Rückseite der Maschine ist eine Fahrgestellbaugruppe, die während des Betriebs angehoben wird.

5. Beschreibung des Schreibengrubbers

Der EXACT Scheibengrubber wird in folgenden Arbeitsbreiten hergestellt: 3 m, 4 m, 5 m und 6 m. Es ist mit einem Dreipunkt-Verbindungssystem (TUZ) der Kategorie II - Version 3 m und einer Deichsel der Kategorie III - Version 4 m, 5 m, 6 m ausgestattet. Leistungsbedarf: min. 120 PS für die 3 m-Version, min. 140 - 160 PS für die 4-m-Version, bis zu 200 PS für die Version über 4 m Arbeitsbreite.

Der Hauptteil des Aggregats ist der zentrale Rahmen (3 m Version, 4 m starr), und die Flügel werden mithilfe eines Hydrauliksystems mit zwei Zylindern (4 m, 5 m, 6 m Version) in die Transportposition gefaltet.

Die Transportbreite für die Versionen 4 m, 5 m, 6 m ist gleich und beträgt 2,58 m.

Am mittleren Rahmen sind die Flügel befestigt:

- Deichsel mit einem Dreipunkt-Verbindungsbalken der Kategorie III,
- Frontbalkenbaugruppe mit Scheibenscharen mit 560 mm Scheibendurchmesser,
- Heckbalkenbaugruppe mit Scheibenscharen mit 560 mm Scheibendurchmesser,
- die Arme der hinteren Fingeregge und der Knetwalzenbaugruppe,
- Hintere Fahrgestellbaugruppe, die von einem zusätzlich ausgestatteten Hydraulikzylinder gesteuert wird im Bremssystem

Abstand zwischen Scheibenschneiderträgern: 800 mm. Aggregierte Rahmenhöhe über Bodenoberfläche: max 850 mm. Der Abstand der Scheibenschar beträgt standardmäßig 250 mm. Standardmäßig ist das Aggregat mit einem mechanischen Flügelverriegelungssystem ausgestattet Transportposition, besonders wichtig auf öffentlichen Straßen. Der hintere Teil des Aggregats ist eine Fahrgestellbaugruppe mit einem pneumatischen System Bremsen, die während des Betriebs mittels eines Hydraulikzylinders in die Arbeitsposition der Maschine angehoben werden.

Der Hydraulikzylinder des Fahrgestells verfügt beispielsweise über ein spezielles Ventil, das die Kolbenstange in einer bestimmten Position blockiert - maximale Durchbiegung, die das Fahrgestell vor unkontrolliertem Anheben schützt, beispielsweise beim Fahren auf öffentlichen Straßen.

Warnung - Beleuchtungshalter sind am Fahrgestellrahmen angebracht.

Das Aggregat ist ab Werk nicht mit den obigen Tabellen ausgestattet

5.1 Schreibengrubber Version 3 m

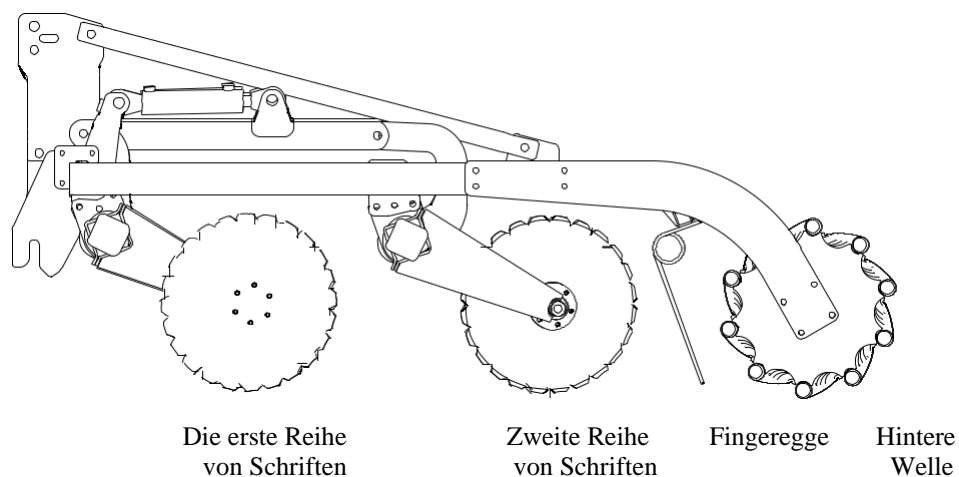

Vordere TUZ



Abb.3. Aufbau der EXACT Version 3 m

5.2 Schreibengrubber Version starr 4 m



Vordere TUZ

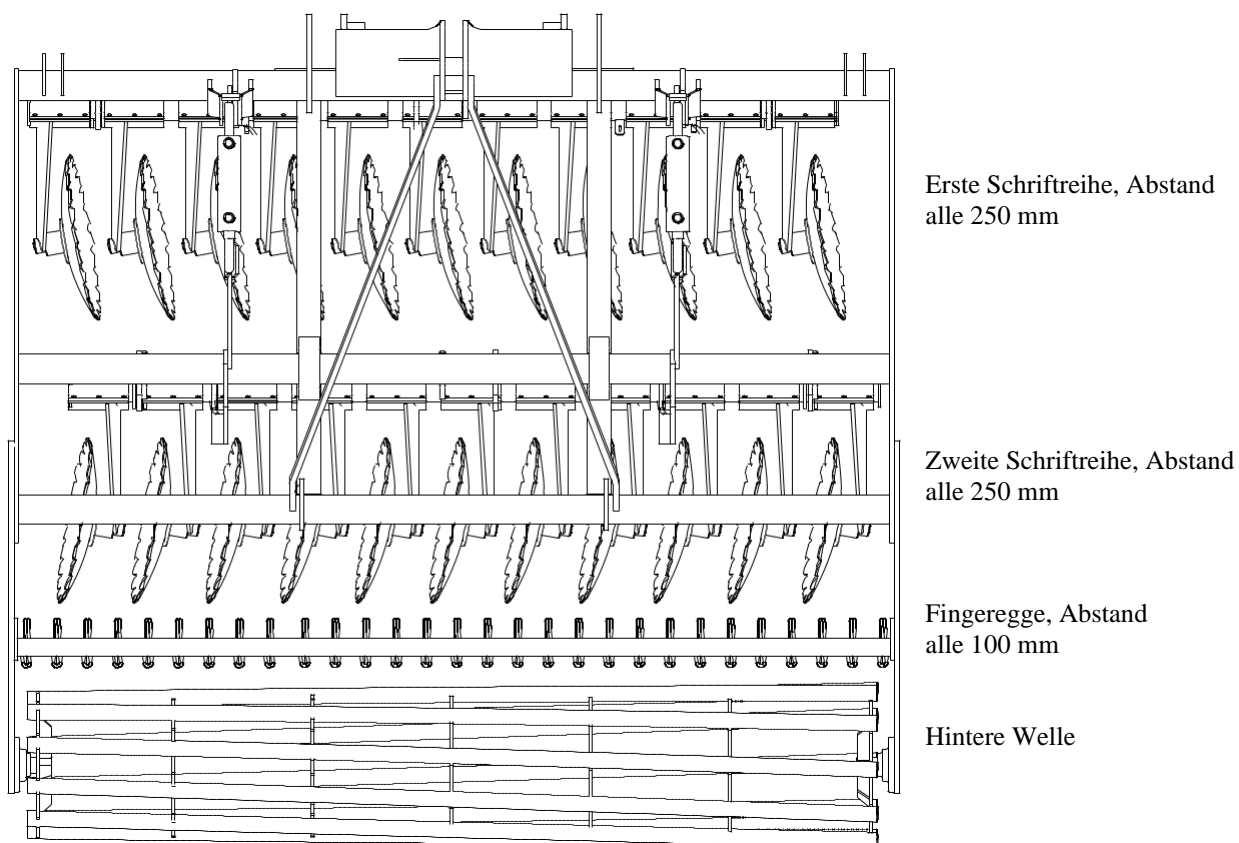
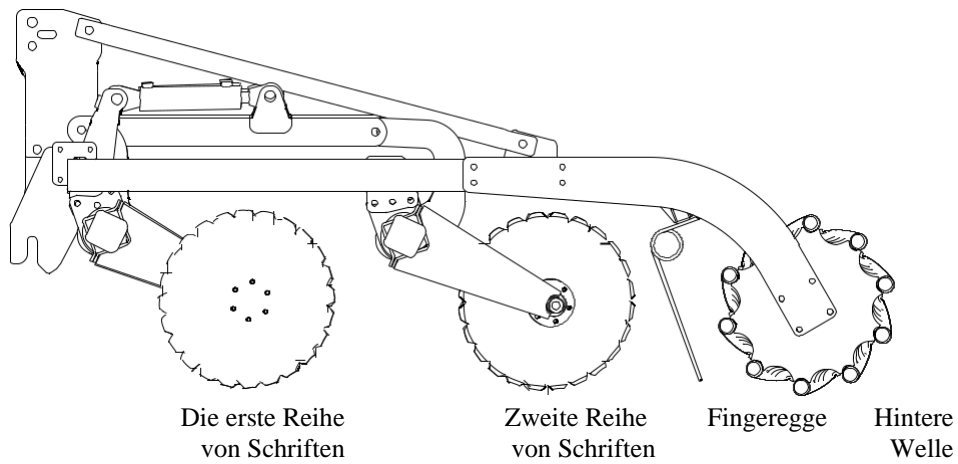

Abb.4 Aufbau der EXACT Version starr 4m

5.3 Schreibengrubber Version 4 m, 5 m, 6 m

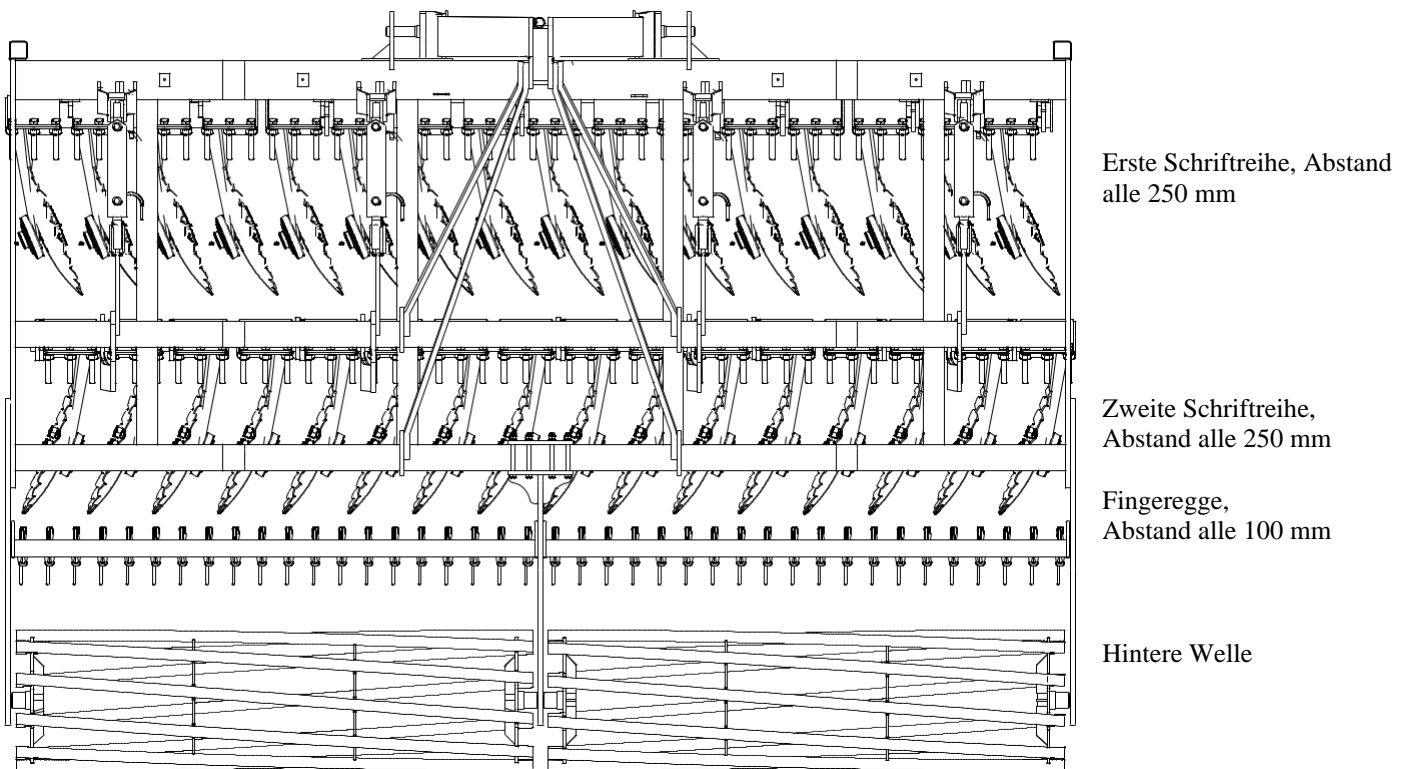

Abb. 5. Aufbau der EXACT Version 4 m, 5 m, 6 m

6. Arbeite mit dem Aggregat

6.1 Anschluss des Aggregat an den Traktor

- Überprüfen Sie vor dem Anhängen des Aggregats, ob die Traktorverbindungsstecker vorhanden sind die gleiche Länge;
- Nach dem Einsetzen der Kupplungsschrauben in die Löcher des Dreipunktgestänges (TUZ) sichern Sie sie mit Splinten;
- Rückwärts fahren, wenn das Aggregat an den Traktor angehängt wird;
- Schließen Sie die Hydraulikschläuche an die externen Hydraulikbuchsen des Traktors an.
- Schließen Sie die Pneumatikschläuche der Hinterradbremßen an.
- Entriegeln Sie die Türkupplungsschraube in Transportposition.
- Klappen Sie die Maschinenflügel in eine horizontale Position.
- Richten Sie das Gerät quer und in Längsrichtung aus, indem Sie es entsprechend kürzen oder verlängern Anhängerkupplungsstangen für Traktoren;

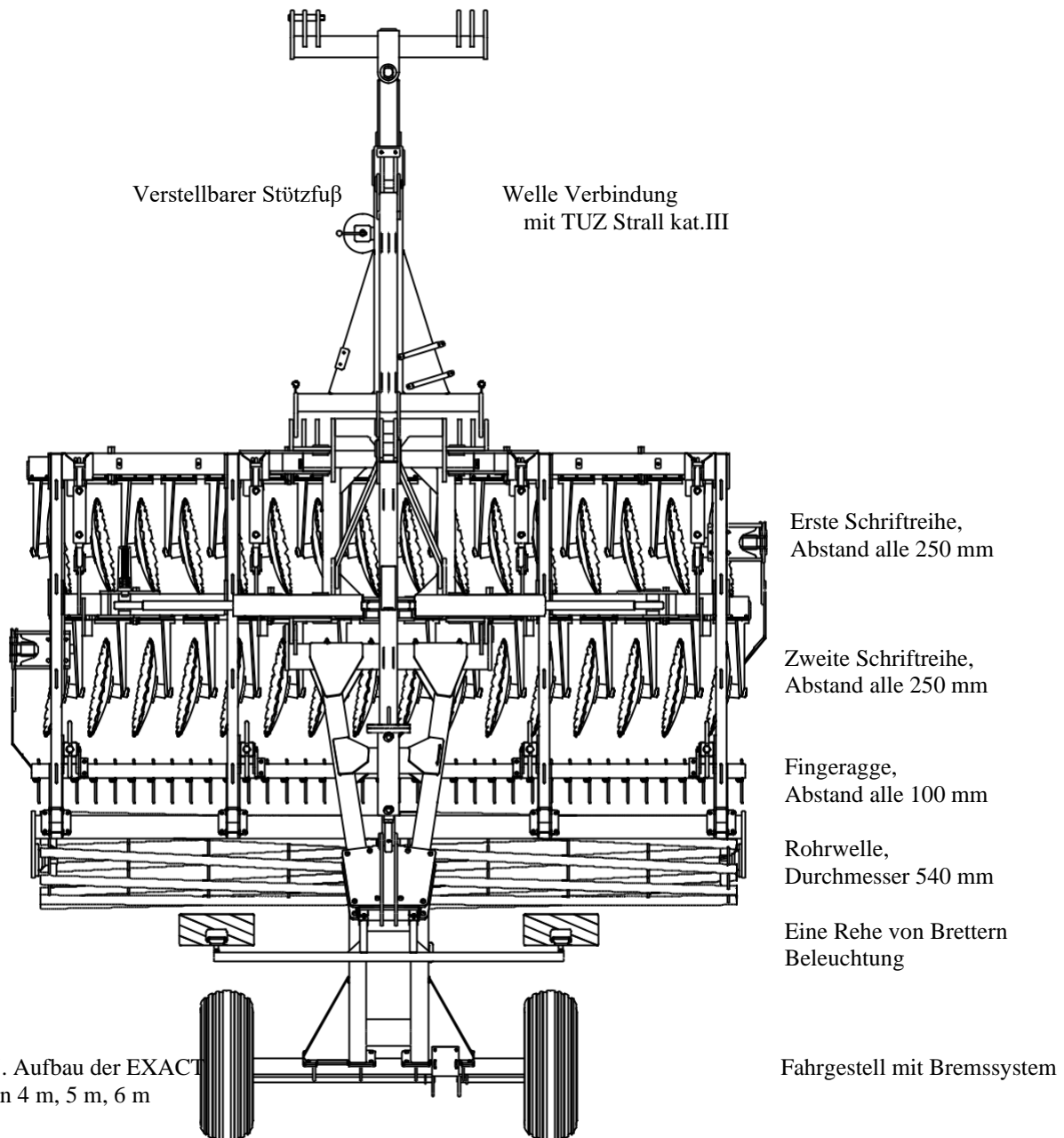
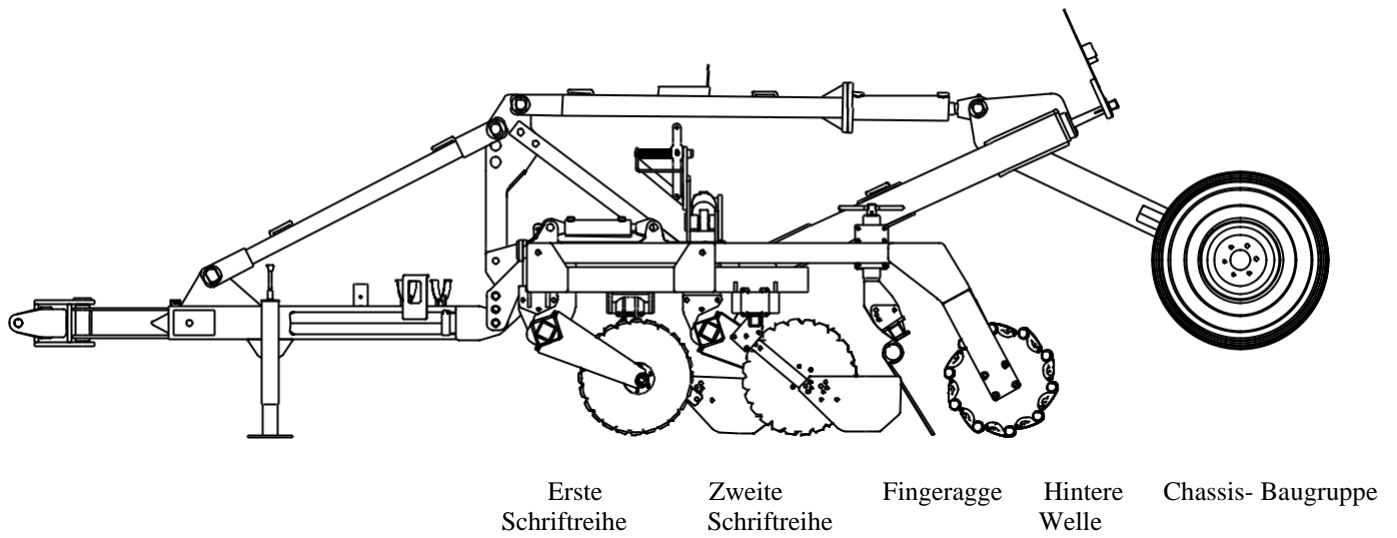
Wir passen die Arbeitstiefe der Maschine an, indem wir den Winkel der Träger ändern mittels eines Hydrauliksystems bestehend aus vier Hydraulikzylindern - mit fester hinterer Welle (Abb. 7, Abb. 8).

Um die Steuerbarkeit und den ordnungsgemäßen Betrieb des Antriebssystems zu gewährleisten, ist dies erforderlich

Installieren Sie die richtig ausgewählten Gewichte vorne am Traktor entsprechend der gekauften Maschinenversion.

6.2 Flügelschloss

Das Gerät ist mit einer manuellen Flügelverriegelung in Transportposition ausgestattet (Version 4 m, 4,5 m, 5 m, 6 m).

Die Flügel müssen immer blockiert sein, insbesondere wenn Sie auf öffentlichen Straßen fahren.

Um die Flügel vor versehentlichem, unkontrolliertem Herunterfallen zu schützen, verriegeln Sie die Flügel nach dem Anheben der Flügel in die vertikale Position, indem Sie am am rechten Flügel der Maschine befestigten Bolzen ziehen und ihn dann in das Loch der linken Flügelplatte einführen, wodurch beide Flügel dauerhaft in Eingriff kommen.

Entriegeln Sie den Bolzen, bevor Sie die Flügel in die Arbeitsposition bringen durch Ziehen am Seil.



Abb. 6. Verriegeln der Flügel in der Transportposition

6.3. Hydrauliksystem

Das Hydrauliksystem des EXACT - Aggregats besteht aus zwei oder vier doppelseitigen Zylindern, die mit dem Symbol arbeiten:

CJ2F - 100/56 / 500z (4 m, 5 m, 6 m Version) und zwei Hochdruckrohre. Die Schläuche werden an die externen Hydraulikbuchsen des Traktors angeschlossen. Die Zylinder werden verwendet, um die Flügel der Einheit in Transport- oder Arbeitsposition zu klappen.

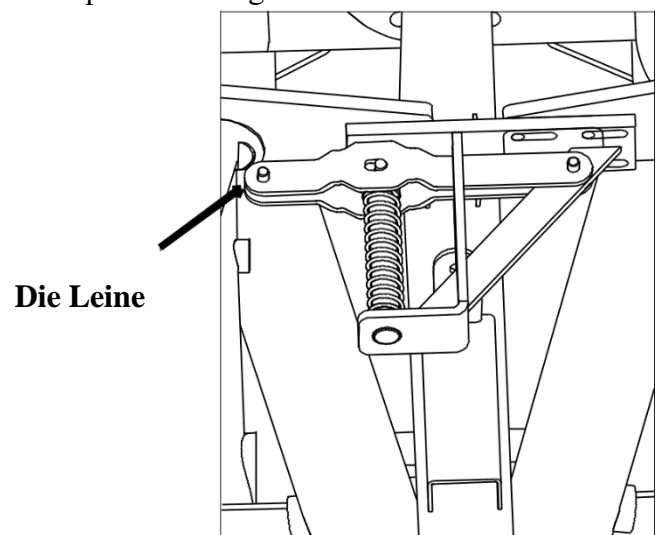
Vier doppeltwirkende Zylinder mit dem Symbol: **CJ2F - 63/36 / 200z** (4 m, 5 m, 6 m Version) und zwei 3 m Versionen wurden verwendet, um die Arbeitstiefe einzustellen.

Überprüfen Sie vor jeder Saison den Zustand der Schläuche, Systemanschlüsse und die Dichtheit der Installation.

Lecks entfernen und beschädigte Kabel durch neue ersetzen.

Es ist auch zu beachten, dass während des Betriebs Hochdrucköl vorhanden ist und dass Scheuern oder Schneiden unkontrollierte Leckagen verursachen kann, die für den Bediener und die Umwelt gefährlich sind.

Unabhängig vom Zustand der Hydraulikschläuche sollten diese alle 5 Jahre durch dieselben ersetzt werden. Beschädigte Schläuche sollten durch neue ersetzt werden, unter keinen Umständen dürfen sie repariert werden!

6.4. Gesamtanpassung

Abhängig von Boden, Wetterbedingungen oder beispielsweise der Notwendigkeit, den Boden für die richtige Art der Ernte vorzubereiten, muss das EXACT - Aggregat richtig eingestellt werden.

Die Einstellung des Gesamtbetriebs sollte während der ersten Fahrt mit der empfohlenen Betriebsgeschwindigkeit von 7 bis 10 km / h erfolgen.

Die empfohlene maximale Arbeitstiefe beträgt 15 cm.

Der EXACT-Aggregat verfügt über folgende Einstellmöglichkeiten:

- **Ändern der Arbeitstiefe des Aggregats** - Die grundlegende Einstellung der Arbeitstiefe des Aggregats besteht darin, die Position des Stifts zu stärken
- **Ändern der Position und des Winkels der Zehenegge** - Wir passen die Position und den Winkel der Zehenegge an. Wir stellen den Winkel ein, indem wir die Befestigungsschrauben in den Löchern bewegen, und die Tiefe wird eingestellt, indem wir die Kurbelhebel entsprechend drehen. Dann verriegeln wir die Schrauben wieder in der neuen Eggenposition.
- **Anpassen der Position der Seitenschützer** - abhängig von der Notwendigkeit, die Bildung von sogenannten zu reduzieren Hügel an den Rändern der Arbeitsmaschine verwenden wir Seitenabdeckungen. Der Winkel und die Position der Eggenplatte werden mit Hilfe von Schrauben im Seitenarm eingestellt. Wir verwenden normalerweise Seitenschutz, wenn wir in größeren Tiefen arbeiten, wenn größere Bodenmassen verdrängt werden. Für Böden mit großen Mengen an Gülle oder durchnässten, nicht genutzten Feldern wird empfohlen, die Abdeckungen zu entfernen.



Abbildung. 7. Arbeitstife ändern
Minimale Position der Schare



Abbildung. 8. Arbeitstife ändern
Maximale Position der Schare

6.5. Straßentransport

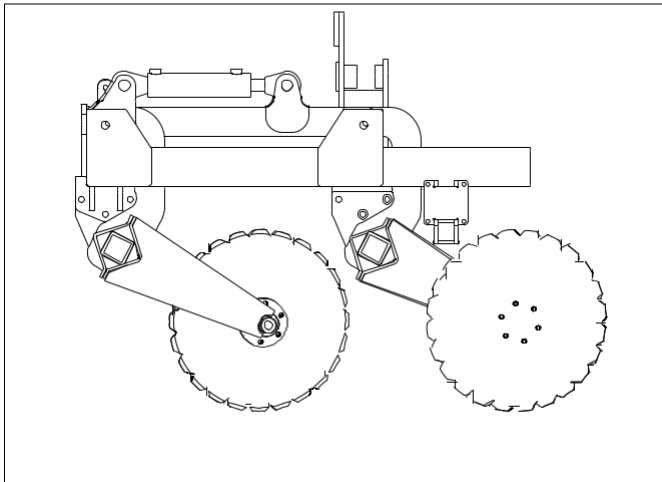
Jedes Mal, bevor erwartet wird, dass die Maschine auf öffentlichen Straßen transportiert wird, muss die Maschine ordnungsgemäß vorbereitet werden. Dazu führen wir folgende Aktionen aus:

- Klappen Sie die Maschinenarme mit dem Hydrauliksystem in eine vertikale Position und mechanisch mit einem kabelgesteuerten Stift sichern;
- Trennen Sie die Hydraulikschläuche vom Traktor und stecken Sie sie in die entsprechenden Steckdosen.
- An der Vorderseite des Traktors bringen wir geeignete Gewichte mit einem Gewicht an, das für die Aufrechterhaltung der Manövrierfähigkeit auf der Straße geeignet ist.
- Wir montieren an den Halterungen auf den Aggregatplatten langsame Fahrzeuge sowie tragbare Licht- und Warngeräte. Es ist ein Gerät zu verwenden, das zwei Warnschilder mit weißen Positionslampen und weißen Rückstrahlern nach vorne sowie zwei Schilder mit kombinierten Lampen enthält und rote Reflektoren nach hinten.

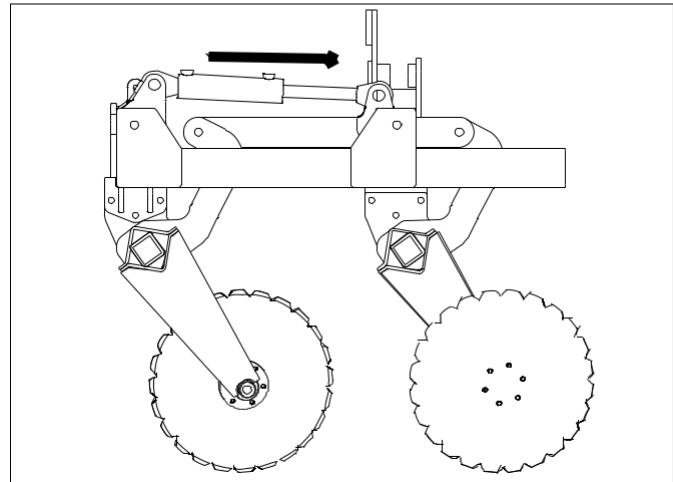
Während des Transports sollte das Aggregat auf eine solche Höhe angehoben werden, dass der Abstand unter dem Aggregat etwa 30 cm beträgt. Die Transportgeschwindigkeit darf 25 km / h nicht überschreiten.

Das Befahren öffentlicher Straßen ohne Verkehrszeichen und Beleuchtung gemäß den Verkehrsregeln kann zu einem Unfall führen.

Licht- und Warngeräte sind nicht die Ausrüstung von Aggregaten. Der Benutzer kann sie an Verkaufsstellen für landwirtschaftliche Maschinen kaufen.

7. Hauptabmessungen

7.1 Schreibengrubber Version 3m



Abb. 9. EXACT Aggregierte 3m Seitensicht



Abb. 10. EXACT Aggregierte 3 m Vorderansicht

7.2 Schreibengrubber Version 4 m, 5 m, 6 m

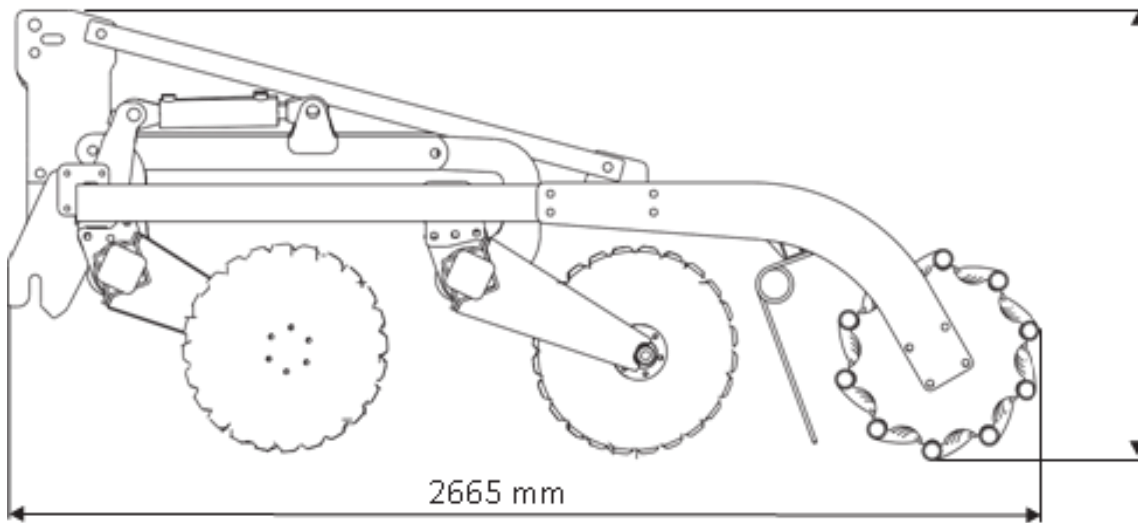

Abb. 11. EXACT Aggregierte 4 m Seitensicht

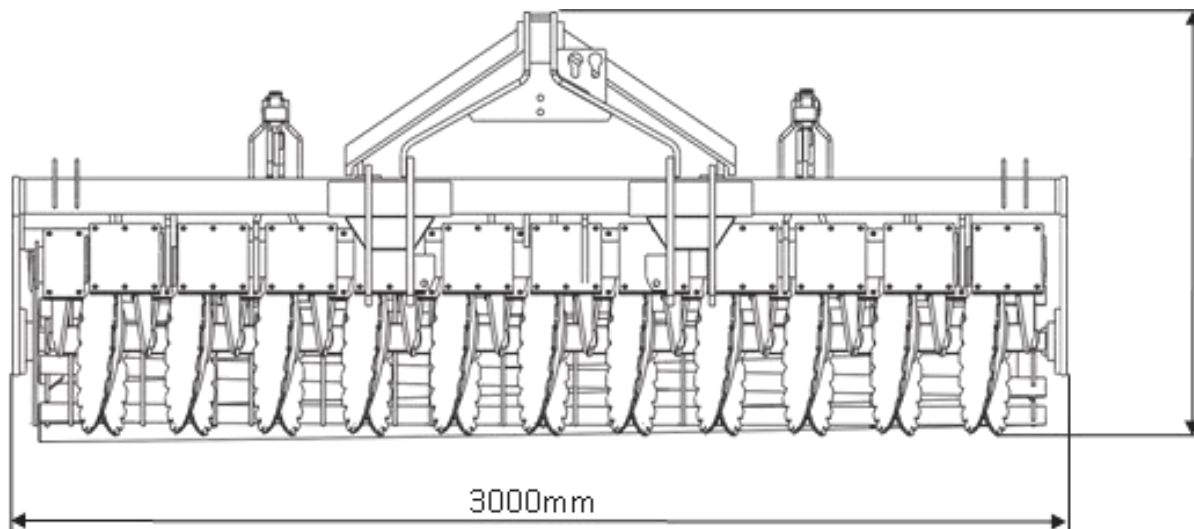

Abb. 12. EXACT Aggregierte 4 m Vorderansicht

7.3 Schreibengrubber Version 4 m, 5 m, 6 m

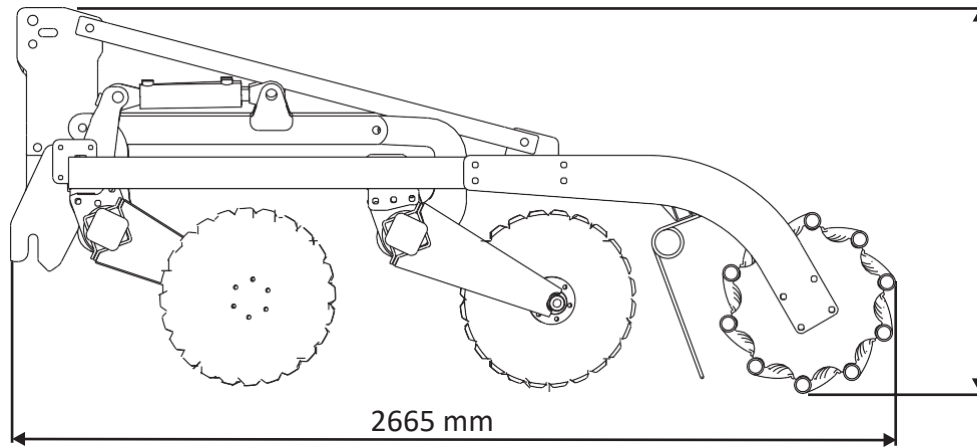

Abb. 13. EXACT Aggregierte Seitensicht

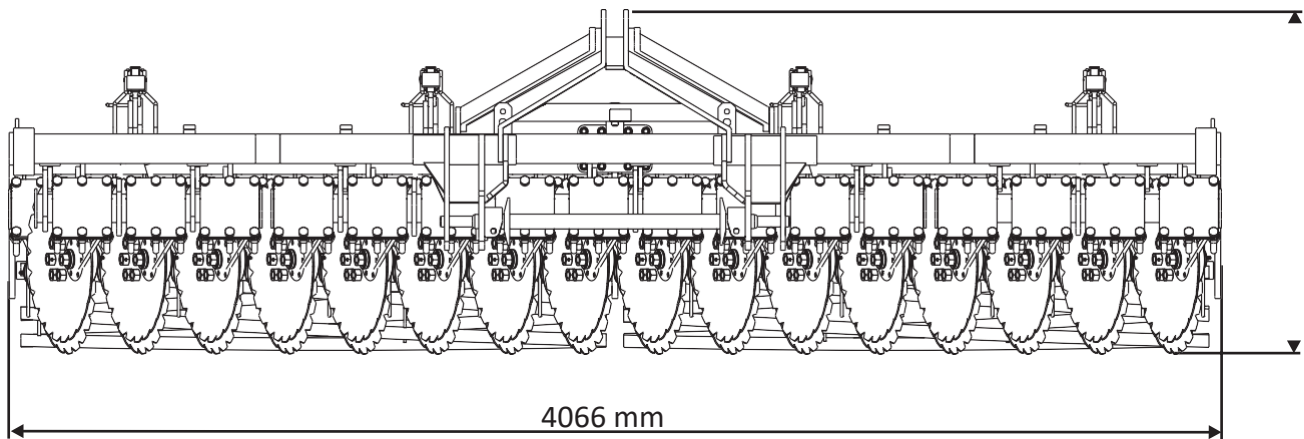

Abb. 14. EXACT Aggregierte Rückensicht

8. Technische Eigenschaften

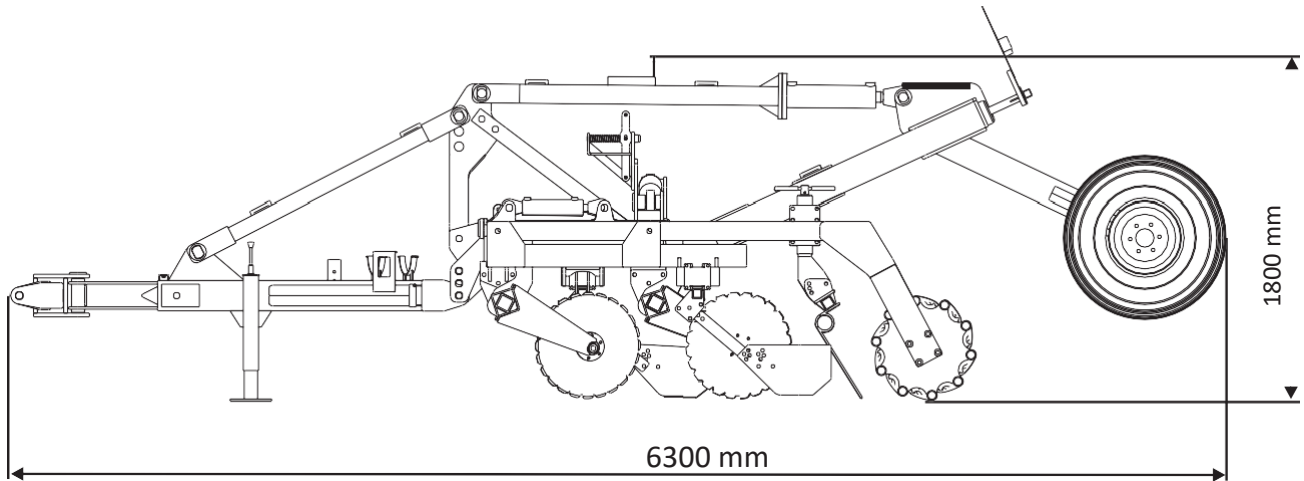
Modell	Arbeitsbreite (m)	Anzahl der Platten (Stk)	Strombedarf (KM)
Exact G 220	2,20	16	70
Exact G 250	2,50	18	85
Exact G 270	2,70	20	95
Exact G 300	3,00	24	105
Exact G 400	4,00	32	130
Exact G 400 H	4,00	32	130
Exact G 450 H	4,50	36	145
Exact G 500 H	5,00	40	160
Exact G 600 H	6,00	48	180

Abb. 15 Technische Eigenschaften

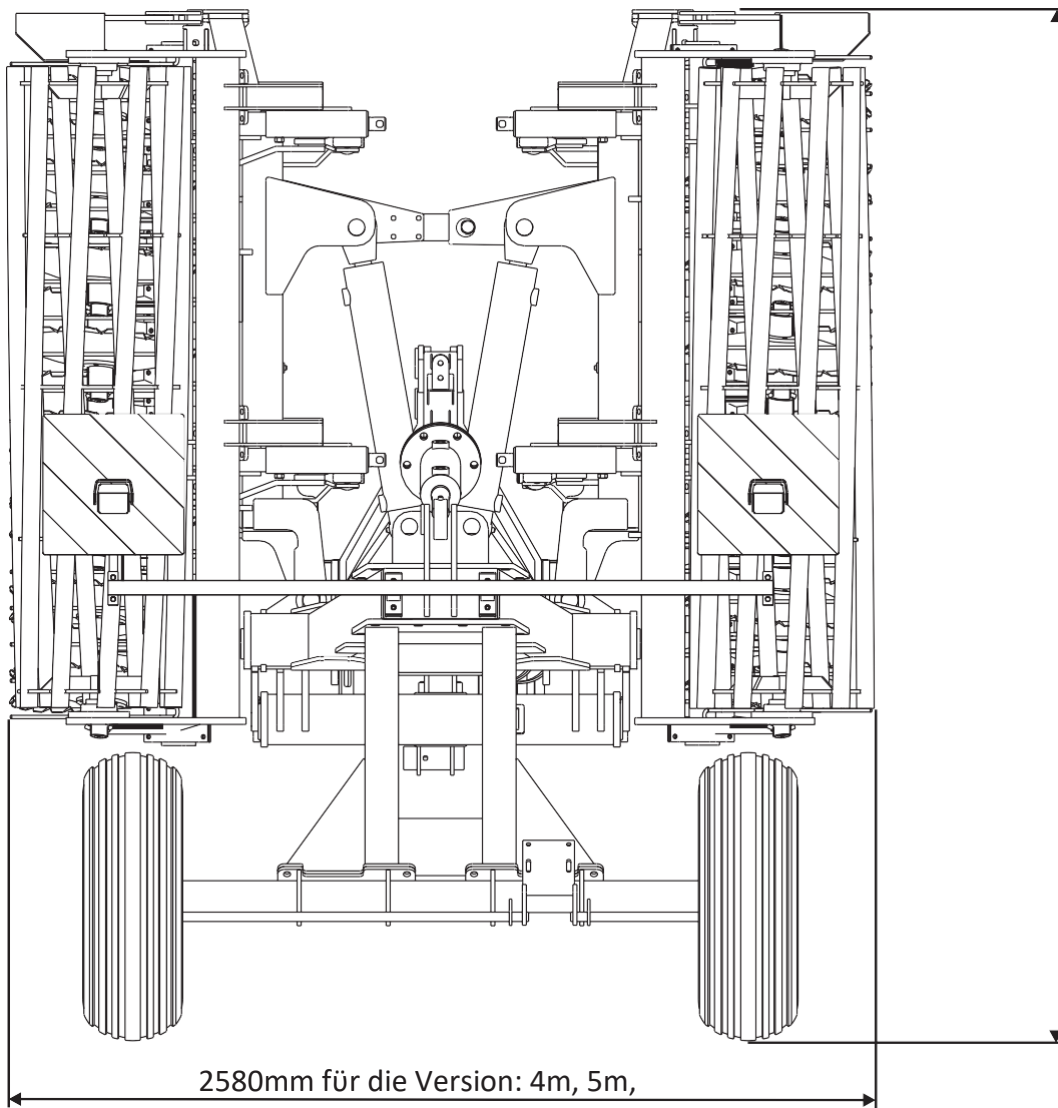

Abb. 16. EXACT Aggregierte Schmierpunkte

9. Fehlerbehebung

Symptome	Die Ursache	Behebung
Der hydraulizylinder funktioniert nicht	<ul style="list-style-type: none"> • Falsche Verbindung • Nicht genug Öl • Systemleckage • Verstopfte Öffnung 	<ul style="list-style-type: none"> • Verbindung verbessern • Öl hinzugen • Leck entfernen • Überprüfen Sie die Durchgängigkeit der Öffnung
Die Seitenrolle dreht sich nicht oder ist zu locker	<ul style="list-style-type: none"> • Lager beschädigt • Rollennabe mit Schnur gespult 	<ul style="list-style-type: none"> • Überprüfen Sie den Zustand der Lagerbaugruppe • Lager austauschen • Entriegeln Sie den Hub
Zu geringer Druck der Seitenrollen auf den Boden	<ul style="list-style-type: none"> • Schlechte Nivellierung der Maschine 	<ul style="list-style-type: none"> • Überprüfen Sie den Zustand der Feder • Stützrahmenspindeln • Stellen Sie die Spindellänge ein

Abb. 17. Fehlerbehebung

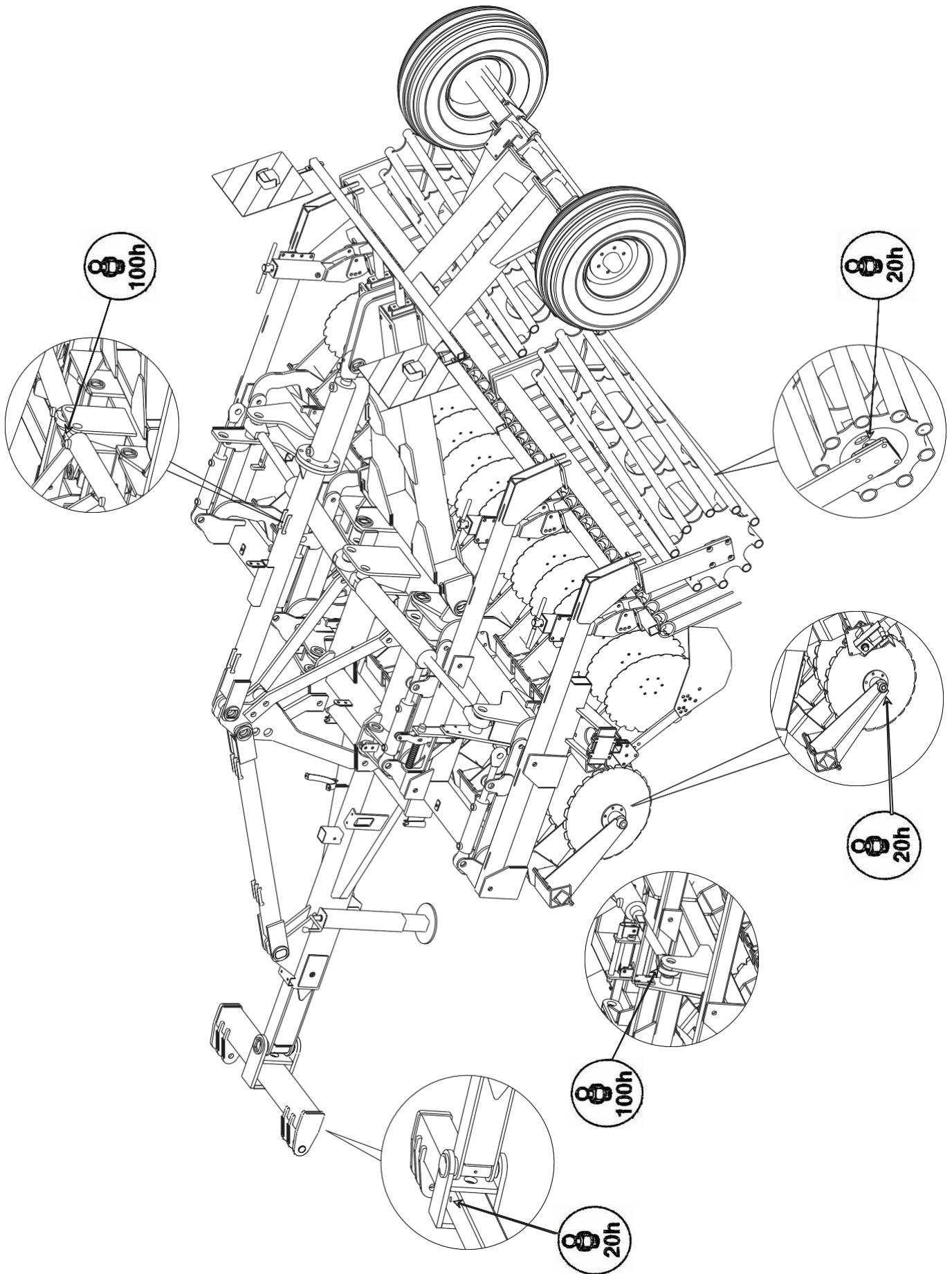
10. Technischer service und Lagerung

Die Betriebsdauer und die Zuverlässigkeit des Betriebs des Aggregats hängen streng von ordnungsgemäß durchgeführten Wartungs- und Instandhaltungsarbeiten ab.

Ziehen Sie nach den ersten 10 Betriebsstunden alle Schraubverbindungen fest. Jedes Mal nach Abschluss der Arbeiten sollte das Aggregat sorgfältig geprüft und von Bodenresten und Staub gereinigt werden.

Vor einem längeren Stillstand, beispielsweise im Winter, sollten die Arbeitselemente der Maschine, die in direkten Kontakt mit dem Boden kommen, durch Schmierer ihrer Oberfläche mit Öl erhalten werden. Und die Mängel von Anstrichen sollten ergänzt werden.

Die Hydraulikschläuche müssen gereinigt, die Stopfen vor Schmutz und Feuchtigkeit geschützt und in geeigneten Steckdosen an der Maschine angebracht werden.

Tragen Sie bei Wartungs- und Reparaturarbeiten geeignete Schutzkleidung und Handschuhe.

Wartungsarbeiten sollten durchgeführt werden, nachdem ein ausreichender Abstand um die Maschine gewährleistet ist.

Das Aggregat sollte auf einer ebenen, gehärteten, horizontalen Oberfläche an einem trockenen, gut belüfteten Ort gelagert werden, der vor atmosphärischen Einflüssen geschützt ist und keine Bedrohung für Mensch und Tier darstellt.

Während der Lagerung muss das Aggregat ungefalted auf dem Boden ruhen.

11. Demontage und Kassation

Die Demontage der Maschine sollte von Personen durchgeführt werden, die mit ihrer Konstruktion und den entsprechenden Qualifikationen vertraut sind und mit geeigneter persönlicher Schutzausrüstung und Arbeitskleidung ausgestattet sind. Diese Vorgänge sollten mit geeigneten Werkzeugen durchgeführt werden, nachdem die Maschine auf einer ebenen und harten Oberfläche in Ruheposition gebracht wurde. Verwenden Sie aufgrund der Stärke der Kräfte, die 200 N überschreiten können, beim Zerlegen einzelner Komponenten wie Rahmen, Flügel usw. Hebevorrichtungen mit Konstruktionsknoten als Haken.

Während der Demontage verwendete Hebevorrichtungen dürfen nur von einer qualifizierten Person bedient werden.

Die Maschine muss nach vollständiger Demontage gelöscht werden. Gebrauchte Schmiermittel und Öl aus dem Hydraulikzylinder sollten über das Sammelnetz von Tankstellen oder direkt zur Raffinerie transportiert werden.

Das zerlegte Aggregat sollte an eine Schrottsammelstelle oder als Sekundärmaterial zurückgegeben werden.

GARANTIEKARTE FESTPLATTENAGGREGAT EXACT

Ordnungsnummer:.....

Baujahr:.....

Die Maschine entspricht der Norm und ist zur Verwendung zugelassen.

Garantiebedingungen und Garantieleistungen:

1. Hiermit gewährt NAMYSLO Damian Namysło, Biedrzychowice 96A, 48-250 Głogówek, NIP: PL 755-184-91-20, im Folgenden als Garant bezeichnet, dem Käufer eine Garantie auf das Plattenaggregat, stellt einen effizienten Betrieb des angebotenen Produkts sicher, sofern es gemäß seinem Verwendungszweck verwendet wird und Betriebsbedingungen in der Betriebsanleitung angegeben.
2. Die Garantiezeit wird ab dem Verkaufsdatum gezählt und beträgt:
 - Festplattenaggregat EXACT -12 Monate,
3. Der Garantiegeber gewährt dem Kunden eine Garantie für den oben genannten Zeitraum auf der Grundlage einer Mehrwertsteuerrechnung oder einer Quittung, die den Verkauf des Produkts bestätigt.
4. Während der Garantiezeit ist der Garantiegeber verpflichtet, kostenlos Ersatzteile zur Verfügung zu stellen oder ein defektes Produkt kostenlos zu reparieren. Stellt der Garantiegeber fest, dass eine Reparatur des Produkts nicht möglich ist oder die Kosten für die Reparatur des Geräts im Verhältnis zum Preis des neuen Geräts unverhältnismäßig hoch sind, ist er verpflichtet, das Produkt durch ein fehlerfreies Produkt zu ersetzen.
5. Im Rahmen der Garantie haben der Käufer oder Dritte keinen Anspruch auf einen Anspruch gegen den Garantiegeber auf Schäden, die aus einem Produktfehler resultieren. Die einzige Verpflichtung des Garantiegebers im Rahmen dieser Garantie besteht darin, Ersatzteile bereitzustellen oder das Produkt gemäß den Bestimmungen dieser Garantie zu reparieren oder durch ein nicht defektes Produkt zu ersetzen.
6. Der Garant haftet gegenüber dem Käufer nur für physische Mängel, die auf Ursachen des verkauften Produkts zurückzuführen sind. Die Garantie deckt keine Mängel ab, die aus anderen Gründen entstehen, insbesondere aufgrund von:
 - äußere Faktoren: mechanische, thermische, chemische Schäden, Überschwemmungen, übermäßiger Schmutz usw.
 - Installation und Verwendung des Produkts entgegen dem in der Bedienungsanleitung angegebenen Verwendungszweck,
 - fehlerhafte Montage, Wartung, Lagerung und Transport des Produkts,
 - Produktschäden durch die Verwendung von nicht originale Zubehör oder Materialien, die nicht den Anweisungen des Herstellers entsprechen.
 - Schäden durch zufällige Ereignisse, Faktoren mit Anzeichen höherer Gewalt (Feuer, Überschwemmung, Blitzschlag usw.)
 - Fehlfunktion anderer Installationen (z. B. elektrische, hydraulische usw.) und / oder Geräte, die den Betrieb des Produkts beeinträchtigen;
7. Die Garantie gilt nicht für Teile, die normalem Verschleiß unterliegen, sowie für Teile und Verbrauchsmaterialien wie Filter, Sicherungen, Batterien, Keilriemen, Fette, Öle usw.
8. Der Käufer verliert die Rechte aus der Produktgarantie, wenn er feststellt:
 - jede Änderung des Produkts,
 - Manipulationen am Produkt unbefugter Personen,
 - Versuche, das Produkt von unbefugten Personen zu reparieren,
 - Verwendung von Ersatz- oder Verschleißteilen im Produkt, die keine Originalteile sind oder vom Hersteller empfohlen werden.
9. Bestätigung des Bürgen über das Vorliegen des in Punkt 1 genannten Grundes 6 und 8 ist die Grundlage für die Nichterkennung der Produktbeschwerde. Wenn die Beschwerde nicht angenommen wird, wird das beworbene Produkt auf seine schriftliche Anfrage an den Werbetreibenden zurückgesandt, sofern er die Kosten für den Versand des Produkts "an" und "von" den Service des Garantiegebers im Voraus übernimmt.
10. Nicht beanspruchte Waren gemäß Ziffer 9 nach 60 Tagen wird automatisch verwendet.
11. Grundlage für die Annahme einer Beschwerde zur Prüfung ist die gemeinsame Erfüllung der folgenden Bedingungen:
 - Käufer, der eine Beschwerde einreicht, möglicherweise per Fax oder E-Mail: Name des Produkts, Kaufdatum, eine detaillierte Beschreibung des Schadens zusammen mit zusätzlichen Informationen zu Produktfehlern und einem Foto des fehlerhaften Produkts,
 - Vorlage der Originalrechnung oder des Empfangs des beworbenen Produkts,
 - persönliche Lieferung oder über den Spediteur des beworbenen Produkts an den Hauptsitz des Garantiegebers.
12. Während des Garantiezeitraums festgestellte Mängel oder Schäden am Produkt sind dem Garantiegeber unverzüglich, spätestens jedoch 7 Tage nach dem Datum der Offenlegung zu melden.
13. Das Produkt, bei dem ein Defekt festgestellt wurde, sollte sofort von der Verwendung ausgeschlossen werden, wenn die Garantie verloren geht.
14. Der Garant verpflichtet sich, den Garantieservice innerhalb von 14 Tagen ab dem Datum der Lieferung des Geräts an den Service des Garanten durchzuführen.
15. Das Produkt ist nach vorheriger Absprache mit dem Garantiegeber an die Adresse zurückzusenden, wobei der Käufer die Kosten und das Risiko trägt. Die Annahme der Gewährleistungsansprüche des Käufers entspricht der Reparatur des Produkts oder

dem Ersatz des Produkts durch ein Produkt, das frei von Mängeln ist, und der Erstattung der Versandkosten, die dem Käufer gemäß der bei NAMYSLO Damian Namysło geltenden Transportpreisliste entstehen.

16. Für den in Punkt genannten Erfüllungsort 14 ist der Sitz des Bürgen zu berücksichtigen. Der Käufer oder Spediteur ist für die korrekte Verpackung und Lieferung des Produkts an den Garantiegeber verantwortlich. Diese Verantwortung geht in keiner Weise auf den Bürgen über.

17. Produkte, die auf seine Kosten an die Adresse des Garantiegebers zurückgesandt und / oder ohne Wissen und Annahme des Garantiegebers zurückgesandt werden, werden nicht akzeptiert.

18. Der Garantiegeber entscheidet über die Rechtmäßigkeit des Gewährleistungsanspruchs und die Wahl der Art der Umsetzung anerkannter Gewährleistungsansprüche

19. Ersetzte fehlerhafte Produkte gehen in das Eigentum des Garantiegebers über.

20. Der Garant behält sich das Recht vor, dem Käufer die mit der Durchführung der Produktkompetenz verbundenen Bearbeitungskosten in Rechnung zu stellen, wenn das beanspruchte Produkt in einwandfreiem Zustand ist oder der Schaden nicht durch die Garantie abgedeckt war.

21. Der Garant behält sich das Recht vor, einen Besuch vor Ort am Installationsort des beworbenen Produkts durchzuführen.

22. Im Falle einer Produktreparatur verlängert sich die Garantiezeit um die Nichtbetriebszeit dieses Produkts. Wenn das Produkt durch ein neues ersetzt wird, gilt für dieses Produkt eine neue gesetzliche Garantie, die ab dem Zeitpunkt der Lieferung des Produkts berechnet wird.

23. Der Garant ist nicht verpflichtet, bestehende Produkte zu modernisieren oder zu modifizieren, nachdem sie mit neueren Versionen auf den Markt gekommen sind.

24. In Angelegenheiten, die nicht unter diese Bestimmungen fallen, gelten die Bestimmungen des Bürgerlichen Gesetzbuchs.

.....
Verkaufsdatum

.....
Unterschrift und Stempel des
Verkäufers

13. Die Notiz